

Руководство по подключению Multitronics MPC-800

Назначение проводов.

7-контактный разъем переходника
(вид со стороны подключения шлейфа)

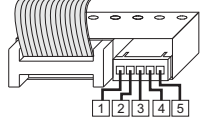

7-контактный разъем переходника
(вид со стороны подключения дополнительных проводов)

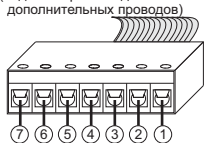

6-контактный разъем МК
(вид со стороны контактов)

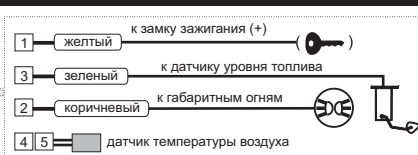
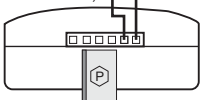

16-контактный разъем OBD-2
(вид со стороны подключения шлейфа)

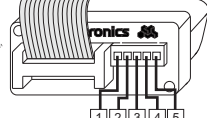

Дублирующиеся контакты в разъемах:
K-линия
L-линия
J1850
+12В АКБ
масса (-)

Внимание! При подключении к а/м 16-контактного разъема OBD-2, указанные выше контакты в 7-контактном переходнике подключать запрещено.



Внимание! Одновременное подключение PU-4TC и PT-4TC недопустимо.

Внимание! Датчик температуры следует располагать в месте, защищенном от попадания грязи, воды и снега, либо в любом другом месте, максимально изолированном от потоков воздуха нагретого двигателя, а также нагреваемых двигателем или солнцем деталей.

Порядок подключения провода управления включением ближнего света фар:
1. Обожмите провод в клемме из комплекта МК (провод в комплект не входит).
2. Вставьте до упора клемму с проводом в 2-контактный разъем из комплекта МК.
3. Подключите разъем с проводом к 6-контактному разъему МК - подключение производится к 5 контакту, считая слева.

При одновременном подключении парковочного радара Multitronics PU-4TC и провода управления включением ближнего света фар: повторите п.п. 1, 2

3. Отрежьте разъем парктроника, оголите около 3 мм провода и обожмите его в клемме из комплекта МК.
4. Вставьте до упора клемму с проводом в предназначенное для него место 2-контактного разъема МК.
5. Подключите разъем с проводом к 6-контактному разъему МК - подключение производится к 5 и 6 контактам, считая слева (управление - контакт №5, парктроник - контакт №6).

Подключение парковочного радара Multitronics PT-4TC:
Подключите 3-контактный разъем парктроника к 6-контактному разъему МК к 2, 3 и 4 контактам, считая слева (маркированная сторона разъема - контакт №2).

Подключение 2-х парковочных радаров одновременно (спереди и сзади):
При подключении 2-х парковочных радаров одновременно (спереди и сзади), шлейфы соединяются параллельно (провод к проводу) методом скрутки.

Внимание! Допускается одновременное подключение парктроников только одной модификации, совместная работа PU-4TC и PT-4TC невозможна!

Порядок подключения

Внимание! Подключение прибора следует производить при отключенной аккумуляторной батарее!

Подключение к автомобилям с разъемом OBD-2 (простое подключение)

Минимальное подключение
16-контактный разъем OBD-2 бортового компьютера

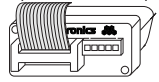

соединить



16-контактный разъем OBD-2 в автомобиле

Оptionальные цепи подключения

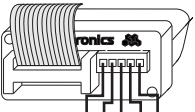

7-контактный разъем переходника
(вид со стороны подключения дополнительных проводов)

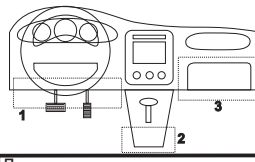
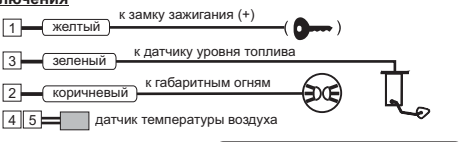

Типичные места расположения колодки OBD-2:
1 - Под рулевой колонкой (большинство автомобилей)
2 - Рядом с ручкой переключения передач или стояночного тормоза (Opel, Audi...)
3 - За перчаточным ящиком (Renault Logan, Lada Priora)

Дополнительные возможности МК при подключении опциональных цепей:

- 1 контакт - включение режима "Виртуальный замок зажигания": МК будет включаться при включении зажигания автомобиля (в режиме "Виртуальный замок зажигания" включение происходит после пуска двигателя).
- 2 контакт - функции "Предупреждение о невыключенных габаритах", "Предупреждение о не включенном ближнем свете", "Автоматическое включение ближнего света фар".
- 3 контакт - в случае, если параметр "Остаток топлива в баке" по протоколу диагностики не передается, подключение данного вывода позволит реализовать функцию автоматического слежения за уровнем топлива в баке.
- 4 контакт переходника - отображение параметра "Время впрыска" непосредственно с форсунки автомобиля (в случае, если параметр не поддерживается в выбранном протоколе диагностики). Только для бензиновых двигателей.
- контакт "У" - включение ближнего света фар при начале движения автомобиля, подключение производится к управляющему выходу реле ближнего света фар. Допустимая нагрузка - не более 200мА. Для корректной работы требуется подключение физического замка зажигания и габаритных огней.

Подключение в универсальном режиме

Минимальное подключение

7-контактный разъем переходника
(вид со стороны подключения дополнительных проводов)

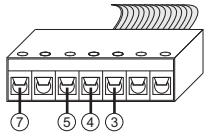

Оptionальные цепи подключения

7-контактный разъем переходника
(вид со стороны подключения шлейфа)

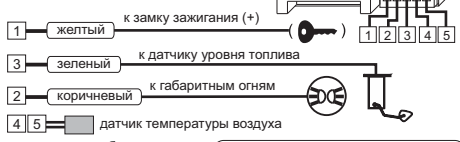
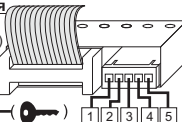

Подключение к автомобилям Mitsubishi (протоколы Mitsu 1...5)

1. Подключение при наличии 16-контактного разъема диагностики (или 16+12).

Вариант 1.2 Минимальное подключение

16-контактный разъем OBD-2 бортового компьютера

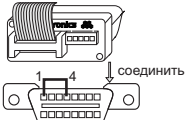

16-контактный разъем OBD-2 в а/м



Вариант 3

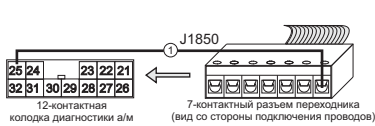
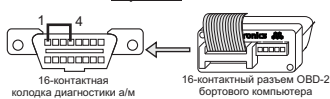

Оptionальные цепи подключения

7-контактный разъем переходника (вид со стороны подключения шлейфа)

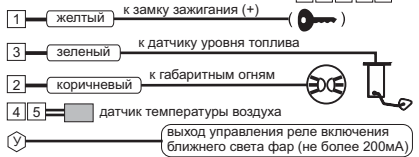
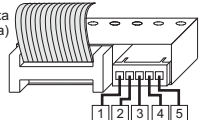

В машине присутствует только 16-контактный разъем диагностики либо 16+12 разъемы, 12-контактный разъем не используется:

Вариант 1. Разъем диагностики МК соедините с разъемом диагностики а/м.
Вариант 2. В разъеме диагностики а/м предварительно установите перемычку между 1 и 4 контактами (возможно моргание контрольных ламп других систем автомобиля: ABS, ESP, состояние трансмиссии и др. Это указывает о нахождении ЭБУ автомобиля в режиме диагностики и не свидетельствует о наличии неисправности указанных систем). После этого соедините разъемы диагностики МК и а/м. На некоторых автомобилях требуется установить дополнительный резистор R1=1.0 кОм (не входит в комплект) между 5 и 6 контактами в раземе переходника.
Вариант 3. В машине присутствует 2 разъема диагностики, информация считывается с 12-контактного разъема. В раземе диагностики а/м предварительно установите перемычку между 1 и 4 контактами (возможно моргание контрольных ламп других систем автомобиля: ABS, ESP, состояние трансмиссии и др. Это указывает о нахождении ЭБУ автомобиля в режиме диагностики и не свидетельствует о наличии неисправности указанных систем). Контакт №1 разъема переходника соединить с контактом №25 12-контактного разъема диагностики а/м.

2. Подключение при наличии 12-контактного разъема диагностики.

Минимальное подключение

7-контактный разъем переходника (вид со стороны подключения дополнительных проводов)

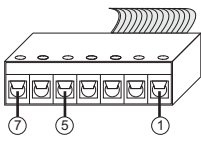

Оptionальные цепи подключения

7-контактный разъем переходника (вид со стороны подключения шлейфа)

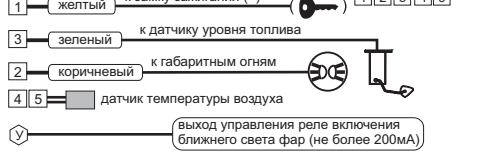
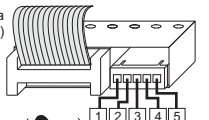

Подключение к автомобилям Toyota до 1998 г. (протокол TOBD1)

Минимальное подключение

7-контактный разъем переходника (вид со стороны подключения дополнительных проводов)

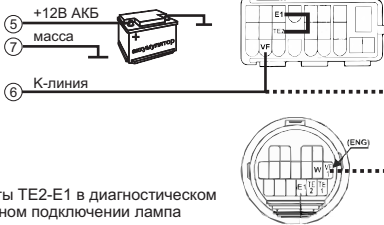
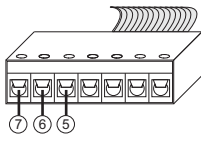

- Надежно перемкните контакты TE2-E1 в диагностическом раземе DLC1. При правильном подключении лампа "CheckEngine" начинает часто моргать при включении зажигания.
- Контакт K-линии бортового компьютера необходимо соединить с контактом VF1 диагностического разъема DLC1 под капотом или VF1(ENG) диагностического разъема DLC2 в салоне.

Если в авто установлены оба разъема, то контакт TE2 в раземе DLC1 может отсутствовать.

Оptionальные цепи подключения

7-контактный разъем переходника (вид со стороны подключения шлейфа)

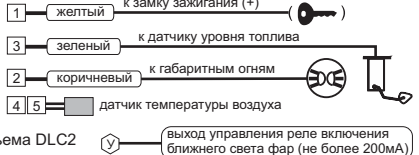
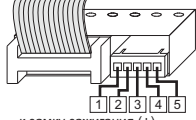

Подключение к Honda с 3- или 5-к. разъемом (протокол Honda)

Минимальное подключение

7-контактный разъем переходника (вид со стороны подключения дополнительных проводов)

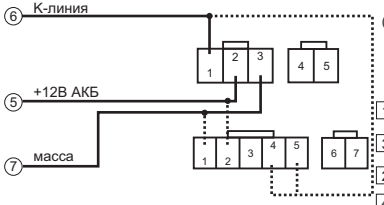
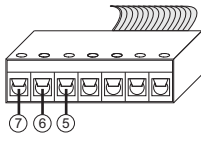

В автомобиле применяется 1 из указанных разъемов: 3- или 5-контактный. В 5-контактном раземе K-линию подключать только к одному контакту (к 4 или 5).

Оptionальные цепи подключения

7-контактный разъем переходника (вид со стороны подключения шлейфа)

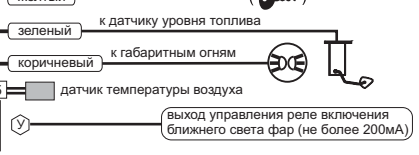
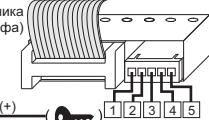

Подключение к а/м Suzuki (нет контакта №7, протокол Suzuki)

Минимальное подключение

7-контактный разъем переходника (вид со стороны подключения дополнительных проводов)

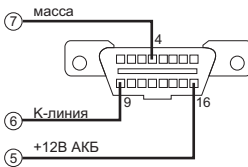
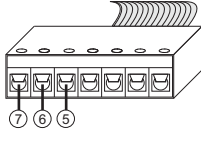

Оptionальные цепи подключения

7-контактный разъем переходника (вид со стороны подключения шлейфа)

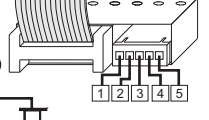

Подключение к автомобилям ВАЗ (простое подключение)

1. Подключение Самара-2 и ВАЗ-2110 (обычная панель)

Минимальное подключение



Если в машине присутствует диагностический разъем Евро-2, подключение К-линии производить по следующей схеме

7-контактный разъем переходника (вид со стороны подключения дополнительных проводов)

Оptionальные цепи подключения

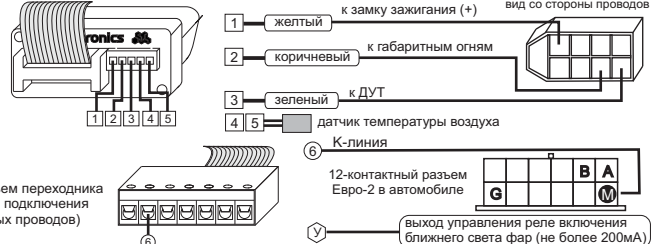

2. Подключение ВАЗ-2110 (европанель), Лада-Калина, Лада-Приора

Минимальное подключение



Оptionальные цепи подключения

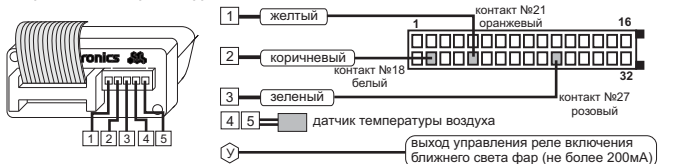

3. Подключение Шеви-Нива

Минимальное подключение



Оptionальные цепи подключения



4. Подключение Lada 4x4

Минимальное подключение

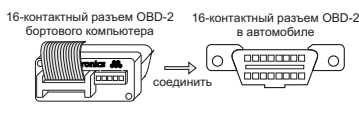

Оptionальные цепи подключения

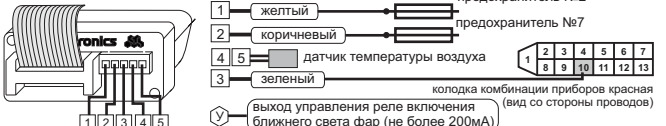

5. Подключение Lada Granta



Для протокола "M74 CAN" в "Дисплее установок - Источники" следует произвести следующие настройки:

Замок зажигания - Вирт
Габариты - ЭБУ
Бак тип - ДУТ ЭБУ

Подключение к автомобилям ГАЗ (до 2008 г.в., Евро-2)

7-контактный разъем переходника (вид со стороны подключения дополнительных проводов)

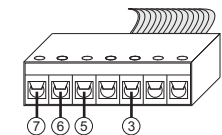

выход управления реле включения ближнего света фар (не более 200mA)

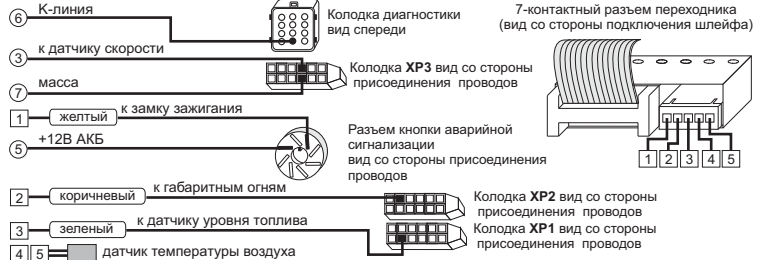

Подключение к а/м "Газель" с блоком управления Cummins

Минимальное подключение

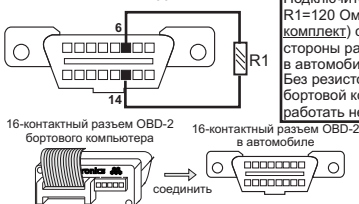

Оptionальные цепи подключения

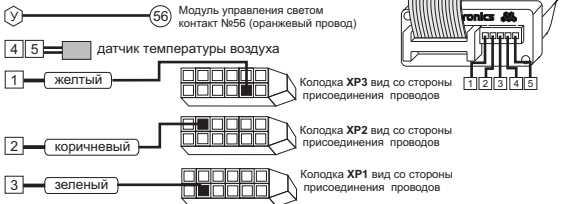

Подключение к а/м "Газель" (Евро-3) и а/м УАЗ Патриот (Евро-3 / 4)

Минимальное подключение



Оptionальные цепи подключения



Для протокола "M12" зеленый провод не подключается, в "Дисплее установок - Источники":
Бак тип - ДУТ ЭБУ; Режим Газ/Бенз - Вкл

Модуль управления светом контакт №56 (оранжевый провод)

Подключение к а/м Nissan до 2000 г.в. (протокол Consult-1)

1. Подключение при наличии разъема диагностики Consult-1

Минимальное подключение

7-контактный разъем переходника (вид со стороны подключения дополнительных проводов)

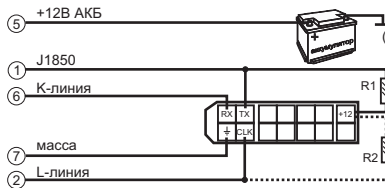
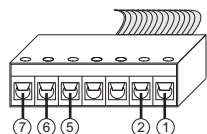

Без резистора R1=5.1 кОм бортовой компьютер работать не будет. В некоторых случаях необходимо установить резистор R2=1.0 кОм (не входит в комплект).

Оptionальные цепи подключения

7-контактный разъем переходника (вид со стороны подключения шлейфа)

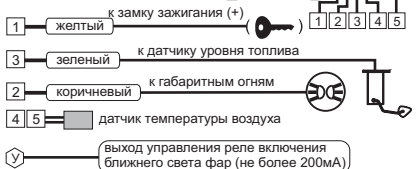
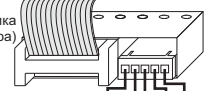

2. Подключение при наличии 16-контактного разъема диагностики (только Consult-1)

Минимальное подключение

7-контактный разъем переходника (вид со стороны подключения дополнительных проводов)

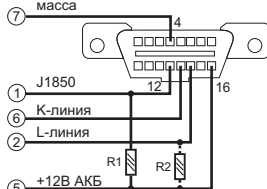
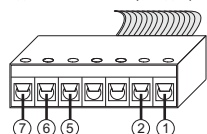

Без резистора R1=5.1 кОм бортовой компьютер работать не будет. В некоторых случаях необходимо установить резистор R2=1.0 кОм (не входит в комплект).

Оptionальные цепи подключения

7-контактный разъем переходника (вид со стороны подключения шлейфа)

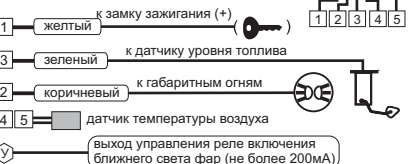
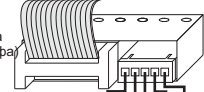

Работа с газовым оборудованием (режим "Газ / Бензин")

1. Подключение для автомобилей ГАЗ с ЭБУ Микас 12 (протокол «M12»).

Минимальное подключение

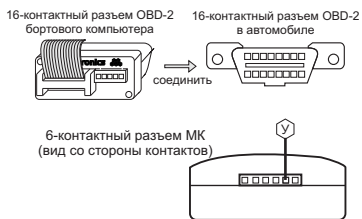

Оptionальные цепи подключения

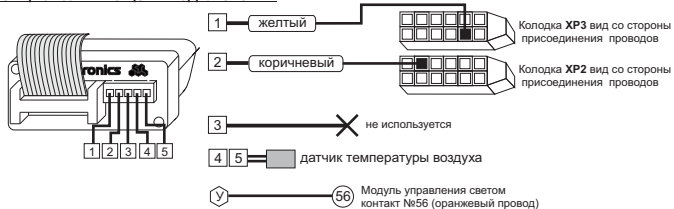

Для протокола "M12" в "Настройках МК- Методы" следует произвести следующие настройки:
 Газ/Бензин включен - Да
 Бак тип - ЭБУ;

2. Подключение к ГБО «тип 1».

Подключение к газовой и к бензиновой форсунке. Для всех типов двигателей.

Учитывает смешанный расход газ + бензин, однако в некоторых случаях может быть чувствителен к смене режима вождения.

Если расходы откалибровать при городском типе движения, то на трассе возможна существенная погрешность при подсчете расхода газа (и наоборот).

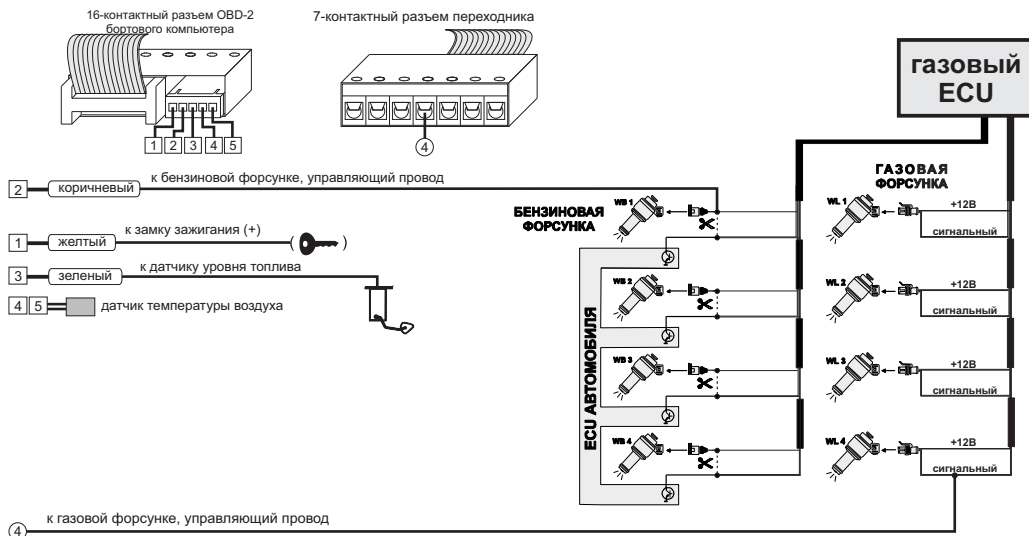

Для активации режима "Газ / Бензин" (тип 1) в "Настройках МК- Методы" следует произвести следующие настройки:

- Газ/Бензин включен - Да
- Способ расчета расхода для ГБО - 1

Внимание! При данном способе подключения не будут работать предупреждения о невыключенных габаритах и невыключенном ближнем свете фар. Автовключение ближнего света фар невозможно.

Подключение к ГБО «тип 2».

Подключение к газовой форсунке и к ЭБУ автомобиля (выход на бензиновую форсунку, к которому подключен газовый ЭБУ).

Используется для двигателей с распределенным впрыском (обычный инжектор MPI) для всех режимов трасса + город.

Не учитывает смешанный расход газ + бензин, который в данных системах используется крайне редко, при этом этот тип расчета нечувствителен к смене режима вождения трасса или город.

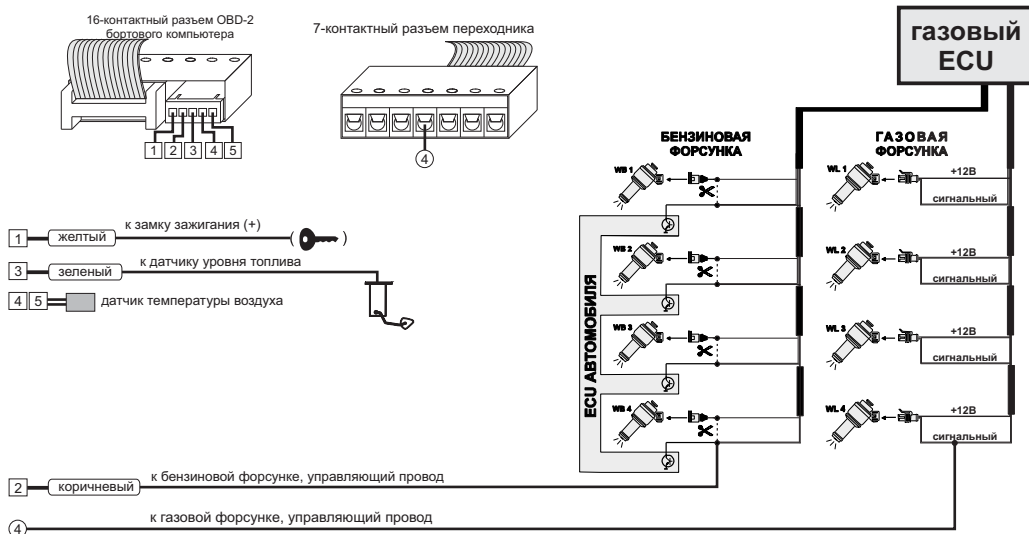

Для активации режима "Газ / Бензин" (тип 2) в "Настройках МК- Методы" следует произвести следующие настройки:

- Газ/Бензин включен - Да
- Способ расчета расхода для ГБО - 2

Внимание! При данном способе подключения не будут работать предупреждения о невыключенных габаритах и невыключенном ближнем свете фар. Автовключение ближнего света фар невозможно.